

# Skotare



Från gallring till slutavverkning  
– skotare för alla behov



# Skapa värde tillsammans

Skogsnäringen tillhandahåller värdefulla material som vi alla drar nytta av – byggmaterial till hus och staket, förpackningar till matvaror eller paketleveranser, energi som värmer upp våra hus eller boksidorna till barnens godnattsaga.

Träråvaran utgör också en viktig pusselbit för att kunna ersätta fossila material med mer förnybara sådana. Det är ditt hårda arbete som gör det möjligt. Tack!

Vi vill vara partnern du kan lita på när du skapar dessa värden. Komatsu har funnits vid din sida under ett helt sekel och erbjuder unik kvalitet, trygghet, kunskap och support. Det som präglar vårt arbetssätt, från innovation till tillverkning, är partnerskapet med dig som kund. Tillsammans skapar vi lösningarna som behövs för att uppnå en hållbar framtid för människor, företag och vår planet.





# Innehåll

<b>2</b>	Skapa värde tillsammans
<b>4</b>	Fördelar
<b>6</b>	Hytten
<b>8</b>	Gripar
<b>9</b>	SmartCrane
<b>10</b>	Lastutrymme
<b>12</b>	Komatsu 825TX
<b>14</b>	Komatsu 835TX
<b>16</b>	Komatsu 845
<b>18</b>	Komatsu 855
<b>20</b>	Komatsu 875
<b>22</b>	Komatsu 895
<b>24</b>	Maskinalternativ
<b>26</b>	Lönsamhet
<b>27</b>	Genuine parts
<b>28</b>	Smart Forestry
<b>30</b>	Alla skotarmodeller

# Komatsufördelar

På Komatsu är vi övertygade om att smart teknik gör verklig skillnad. Därför är varje detalj i våra maskiner utformad med dig i åtanke – från hur vridmidjan förbättrar stabiliteten till hur aktivt matartryck hjälper dig spara bränsle när maskinen står still. Här är några av innovationerna som stöttar dig i ditt dagliga arbete:

## Produktivitet

1. Komatsu-konceptet ger en mycket stabil maskin
2. Väl tilltaget och flexibelt lastutrymme med flera typer av breddare, bankar och skiljestöttor
3. Grind med matt lack för att minska reflexer från arbetsbelysningen
4. Kran med kraftfull konstruktion som möjliggör höga lyft- och svängkrafter
5. Möjlighet till större kran på flera modeller
6. Utmärkt hydraulsamordning gör att kran och transmission kan köras samtidigt med hög effektivitet
7. Stark motor – optimerad för terrängkörning och krandrifft med låg bränsleförbrukning
8. Motoralternativ för olika emissionsnivåer (Stage V / T4F / Stage II / MAR 1)
9. Enkel och exakt kranstyrning med tillvalet Smart Crane
10. Hydrostatsystemet optimerar motorens användning och minskar bränsleförbrukning
11. Speed Shift gör att du kan köra i valfri hastighet mellan 0 och cirka 24 km/h utan att växla – ökar produktiviteten och sparar bränsle
12. Balanserad portalboggi för utmärkt markfrigång och körkomfort

## Användarvänlighet

- |   |  |
|---|--|
| 13. Rymlig hytt med mycket god sikt i alla riktningar. Alla skotarmodeller har samma hyttstorlek        | 20. Vindrutetorkare för sidorutor <b>tillval</b>                         |
| 14. Styrsystemet MaxiXT är maskinens hjärna och rymmer flera smarta funktioner som ökar produktiviteten | 21. Comfort Ride hyttfjädring för komfortabel och ergonomisk arbetsmiljö |
| 15. Tyst och bekväm arbetsmiljö   | 22. Daglig service kan utföras enkelt från marknivå och från hytten      |
| 16. Praktisk förvaring i hytten   | 23. Låg och smal motorhuv ger god sikt                                   |
| 17. Handkontroller, pedaler och frekvent använda reglage är ergonomiskt placerade                       | 24. Automatisk centralsmörjning integrerad i MaxiXT <b>tillval</b>       |
| 18. Möjlighet att utrusta maskinen med LED-arbetsbelysning för ännu ljusare arbetsförhållanden          | 25. Flyttbar grind ihopkopplad med första banken <b>tillval</b>          |
| 19. LED-strålkastare <b>tillval</b>   | 26. Två extra brandsläckare <b>tillval</b>                               |
|   | 27. Tätade drivaxlar och tätad drivmidja                                 |



## Tillförlitlighet

- 28. Robust chassi med vertikala boggiefästen – klarar höga laster
- 29. Övervarvsskydd – skyddar dieselmotor och hydrostat mot övervarvning **tillval**
- 30. Slitstarkt frontblad med utmärkt lyfthöjd **tillval**
- 31. Oljekylning för växellåda **tillval**
- 32. Förstärkta fälgar för Nokian Forest King F2 710/45-26,5-hjul (855 875) **tillval**
- 33. Slitstarkt frontskydd **tillval**

# En hytt att längta till

Arbetsmiljön är en viktig del av att må bra på jobbet. Läs mer om hur ergonomi, genomtänkt design och servicevänlighet gör din arbetsdag som Komatsuförare lite mer bekväm.

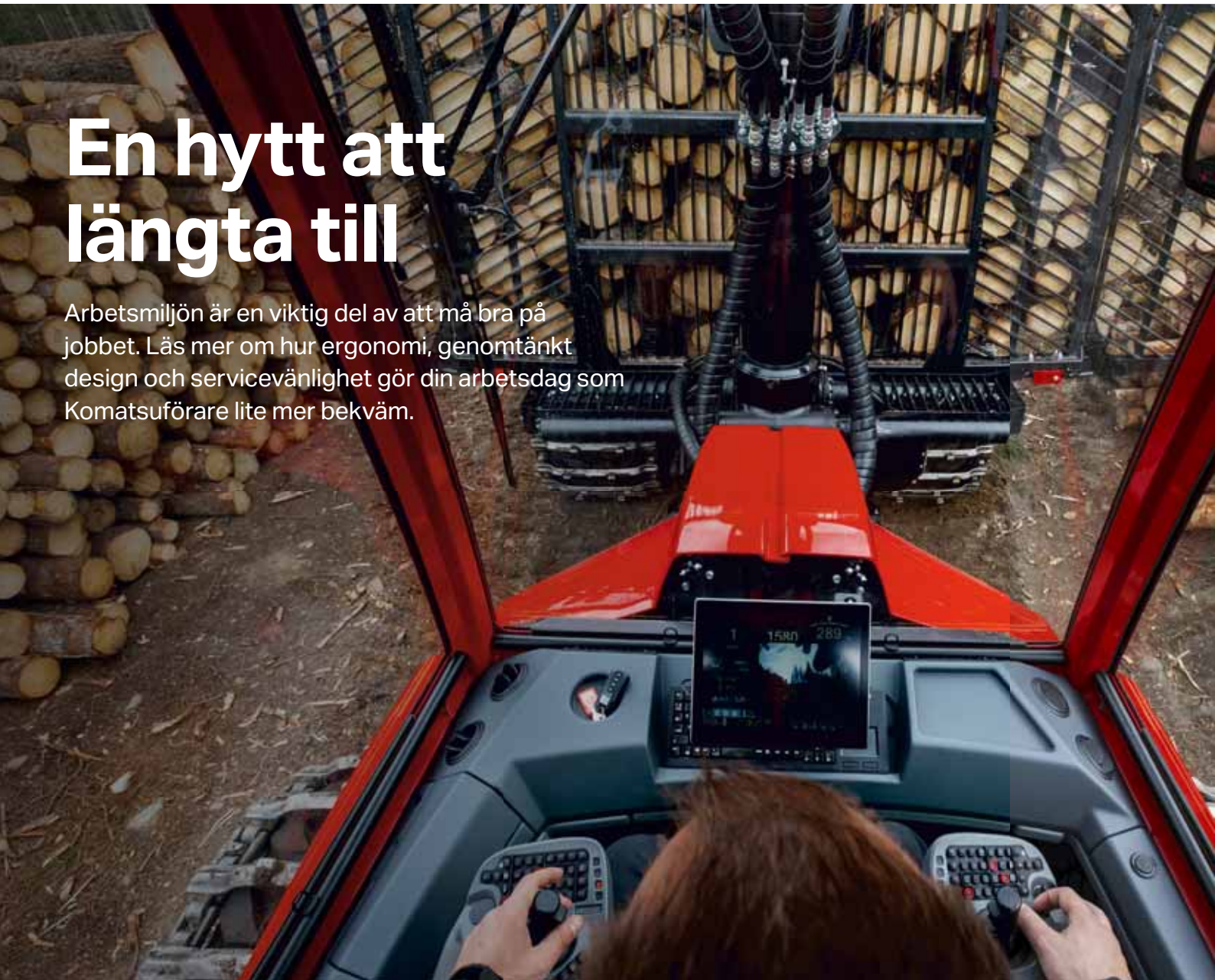

### Bra sikt i alla riktningar

Hytten är din arbetsmiljö och ett ställe där vi vill att du ska trivas. Därför är skotarhytten rymlig och tyst med bra sikt i alla riktningar. Grinden har en genomtänkt utformning som gör att du ser bra genom ribborna och den är lackad med matt färg för att minimera störande reflexer.

### Interiörbelysning som gör jobbet

Hytten har en praktisk belysning, både i taket och längs golvet för att du enkelt ska hitta det du letar efter. Det finns även en valbar läslampa med böjbar arm. Hytten har ett mörkerläge där alla lampor lyser med ett svagt rött sken, vilket gör det behagligt för dina ögon när det är mörkt ute.

### En bekväm körupplevelse

Förarstolen har bra stöd för ryggen och är elektriskt justerbar, det finns också möjlighet att justera benutrymmet. Sitsen har en inbyggd värmeslinga och kan också utrustas med ventilation för en behagligare arbetsmiljö. För dig som vill ta din arbetsmiljö till nästa nivå rekommenderar vi Comfort Ride, vår hydrauliska hyttfjädring. Läs mer om denna på sidan om optioner.

### Ergonomiska handkontroller, pedaler och knappar

Handkontroller och pedaler är ergonomiskt utformade och lättåtkomliga i hytten.

Knapparna är upplysta för att du enkelt ska kunna hitta rätt i mörkret och många knappfunktioner går att programmera för en helt skräddarsydd panel. Skotaren styrs smidigt av en elektrisk miniratt, som ersatt den tidigare orbitrolratten.



### Bekvämligheter som underlättar din arbetsdag

Interiören är av premiumkvalitet och det finns många förvaringsutrymmen i de praktiskt utformade panelerna. I hytten finns det också valbar matlådevärmare och kylbox, så att du enkelt kan fixa din lunch när det är dags för en välbehövlig paus. Klimatet i hytten är behagligt, tack vare en ACC-anläggning som automatiskt styr luftflöde och temperatur efter dina önskemål. För extra ren luft är det möjligt att välja till ett mikrofilter.



### Lätt att utföra service

Det ska vara lätt att utföra underhåll på maskinen, särskilt det som behöver ses över ofta. Därför har Komatsu-skotare en rad smarta lösningar som underlättar för dig som förare. Den elektriskt styrda huven kan öppnas 90 grader för enkel åtkomst, hela hytten kan även tiltas med hjälp av elektrisk styrning. För snabb påfyllning av hydraulolja och diesel är det möjligt att komplettera med påfyllningspumpar.

För att enklare kunna utföra service även när det är mörkt så är det möjligt att utrusta skotaren med praktisk servicebelysning på väl valda ställen. Detta är bara några av alla de lösningar som gör din arbetsdag enklare.



# Effektiv och precis virkeshantering

Komatsu-gripar är utvecklade för pålitlig och effektiv prestanda i skogen. Den generösa gripöppningen gör det enkelt att snabbt och kraftfullt samla, rulla in och greppa virket.

Med sin robusta design och snabböppnande klor ger de pålitlig prestanda vid lastning och lossning av timmer. Komatsu-griparna finns i en rad olika storlekar och utföranden vilket gör dem flexibla och väl lämpade för att hantera uppdrag för olika verksamheter.

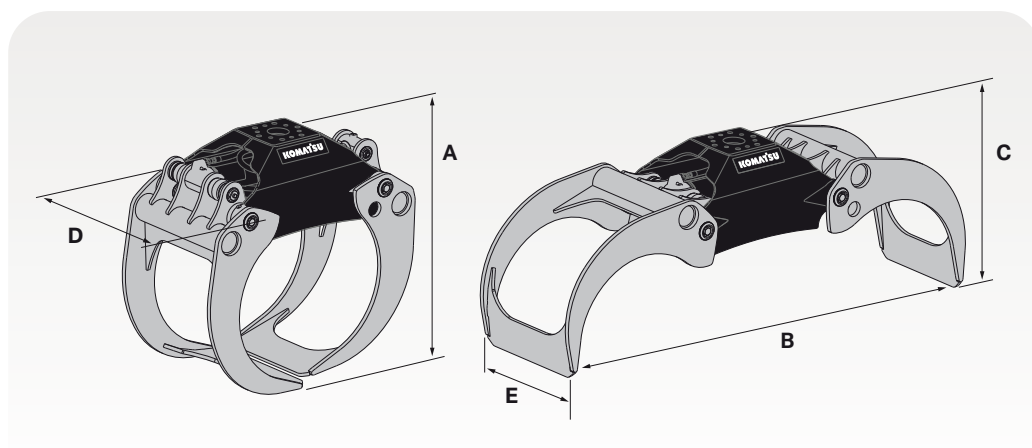

## Technical specifications

Model	G82	G82E	G83	G84	G84H	G84E	G85	G85H	G86H	G87H	G88H
Griparea, spets mot spets, m <sup>2</sup>	0,26	0,25	0,3	0,34	0,34	0,32	0,4	0,4	0,44	0,5	0,55
A. Höjd, spets mot spets, mm	880	880	912	978	978	978	1 016	1 016	1 070	1 105	1 143
B. Max gripvidd, mm	1 804	1 804	1 798	2 042	2 042	2 037	2 035	2 035	2 222	2 229	2 237
C. Höjd, vid max gripvidd, mm	645	612	693	698	698	663	763	763	792	843	892
D. Bredd, total, mm	460	474	460	572	586	590	577	586	586	586	586
E. Bredd, gripklo, mm	444	474	444	560	570	590	560	570	570	570	570
Längd, helt stängd, mm	914	914	914	1 038	1 038	1 038	1 038	1 038	1 134	1 134	1 134
Höjd, helt stängd, mm	565	565	566	642	642	642	648	648	703	724	756
Diameter, minsta gripbara stam,	102	102	105	127	127	127	131	131	154	158	165
Stängningskraft, spets mot	15	15	14,8	20,2	20,2	20,2	19,5	19,5	20,7	20,2	19,6
Max tillåten last, kg	3 500	3 500	3 500	5 000	7 000	5 000	5 000	7 000	7 000	7 000	7 000
Max arbetstryck, bar	250	250	250	250	250	250	250	250	250	250	250
Min arbetstryck, bar	190	190	190	190	190	190	190	190	190	190	190
Vikt, kg	212	220	216	286	336	300	292	343	392	403	413



## Smart Crane

Smart Crane hjälper föraren att arbeta bekvämt och effektivt, vilket gör det möjligt att hålla en jämn och hög produktivitet hela dagen. De mjuka, precisa rörelserna minimerar svängningar och vibrationer, vilket förbättrar kontrollen och gör kranarbetet lättare.

Med endast tre joystickrörelser kan föraren styra gripen med hög precision.

Smart Crane anpassar sitt beteende baserat på var i krancykeln den är - precis som en erfaren förare gör, vilket säkerställer ett effektivt resultat.

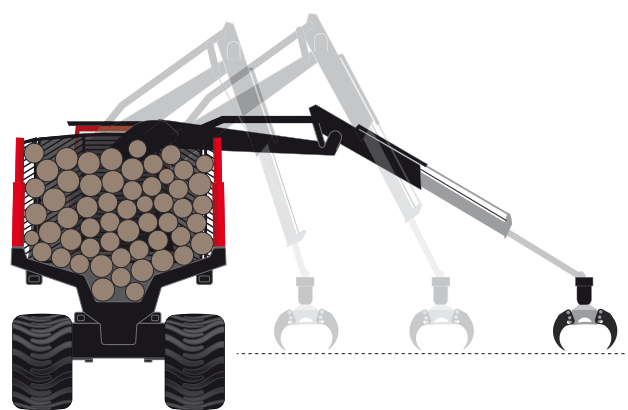

Skanna  
QR-koden för  
mer information  
om gripar och  
kranar

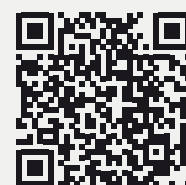

# Ett lastutrymme anpassat efter dina behov

Komatsu-skotare har lastutrymmen som präglas av flexibilitet och många valmöjligheter. Genom att kombinera olika typer av tillval kan du skapa ett lastutrymme som passar för din arbetssituation och som hjälper till att öka din produktivitet.



### FlexBunk – fullt av flexibilitet

FlexBunk är våra flexibla bankar som kan anpassas efter dina behov. I standardutförandet ingår fasta stöttor och standardbredd på bankarna, men för ett mer individualiserat lastutrymme kan du välja mellan en rad tillval.

#### Hydrauliskt höj- och sänkbara stöttor

Lägre stöttor medför att du inte behöver lyfta kranen lika högt, något som i sin tur ger både snabbare krankörning och bättre bränsleekonomi.

#### Bredda lastutrymmet

Det är även möjligt att bredda lastutrymmet med en valbar breddningsssats. Den består av breddningshylsor som fästs på bankarna, dessa kan sedan med kranens hjälp fällas ut och in efter behov. Det finns även ett breddningsalternativ som justeras manuellt.



Hydrauliskt flyttbar  
grind (tillval)



Håll isär sortimentet  
med skiljestöttor (option)



### FlexGate

FlexGate är vår smart designade standardgrind som förbättrar sikten och fjädrar om kranen råkar stöta i den. Det förenklar lastning och minimerar risken för maskinskador. Till FlexGate finns det olika breddningsvingar som tillval.



### LoadFlex – Ett lastutrymme i premiumklass

LoadFlex är ett högklassigt tillvalspaket där både flexibilitet och lastkapacitet är optimerade tack vare de smart utformade LoadFlex-bankarna.

Väljer du LoadFlex så kan du anpassa bredden på skotarens lastutrymme utifrån förutsättningarna för varje enskilt skotningsuppdrag. Smalt, medium eller brett – de ledade bankarna justeras enkelt med skotarens kran.

Det extra breda lastutrymmet ger skotaren mycket låg tyngdpunkt, vilket ökar stabiliteten och ger en mjukare färd genom terrängen. I LoadFlex ingår hydrauliskt höj- och sänkbara stöttor, för en effektivare krankörning och lägre bränsleförbrukning.

# Komatsu 825TX

Komatsu 825TX är vår minsta och smidigaste skotare. Den är konstruerad för att prestera i tät skog där rörligheten är avgörande. Med sin kompakta design och låga vikt är den idealisk för gallring, samtidigt som den erbjuder hög produktivitet och ett effektivt arbetsflöde.

**Komatsu 825TX** utmärker sig i utmanande gallringsförhållanden tack vare sin kompakta men kraftfulla konstruktion. Med tillvalet spårningsram följer bakhjulen nästan helt i framhjulets spår, vilket ger smidig manövrering även i trånga bestånd. Föraren

har utmärkt sikt i alla riktningar och full kontroll, medan det specialdesignade lastutrymmet minimerar risken för att slå i kvarstående träd i ojämn terräng. Maskinen är väl anpassad för skogsbruk där hög produktivitet i begränsade utrymmen är ett krav.





### Dimensioner

(8-hjulig med kortaste bakramsalternativet och 710 mm däck)

A Bredd	2 600 mm
B Längd, total	9 380 mm
C Längd, framaxel till styrmidja med spårföljningsram	1 900 mm 2 150 mm
D Längd, styrmidja till bakaxel med spårföljningsram	2 900 mm 2 650 mm
E Transporthöjd, med slangar och däckkompression	3 800 mm
F Markfrigång, vid styrled	580 mm

OBS! Måttangivelserna är nominella och kan variera beroende på tillverknings toleranser och utrustningsval.

### Vikt

Vikt från	14 580 kg
-----------	-----------

### Motor

	4,9 l. 4-cylindrig dieselmotor med turbo och intercooler. EU Stage V (Europa) och EPA Tier 4F (Nordamerika).
Slagvolym	4,9 l
Effekt, max.	127 kW DIN vid 1 900 rpm
Vridmoment	750 Nm vid 1 500 rpm
Bränsletank	145 l
AdBlue® tank	13,5 l (påfyllningsvolym)
Ex. på övrig utrustning	Vattenavskiljare. Bränslefilter. Arbetsgas, elektrisk via CAN. Termostatstyrd fläkt (elektrisk). Elektrisk bränslepåfyllning.

### Transmission

Datorstyrd hydrostat-mekanisk transmission. Körriktning och körhastighet manövreras från paletter på armstöd samt fotmanövrerad färdriktningsreglage i arbetsläge. Fördelningslåda med 2 lägen (hög och låg). Urkopplingsbar vagnsdrift. .

Körhastighet	0–ca. 25 km/h
Dragkraft	150 kN

Skanna  
QR-koden  
för fler  
funktioner och  
specifikationer

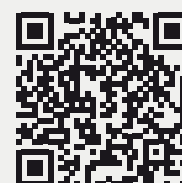

# Komatsu 835TX

Komatsu 835TX erbjuder en perfekt balans mellan smidighet och styrka, vilket gör den idealisk för gallringsarbeten. Den bränsleeffektiva motorn, kompakta designen och höga markfrigången ökar effektiviteten samtidigt som det minskar påverkan på miljön.

**Komatsu 835TX** är utrustad med en rad funktioner som är utformade för både hög prestanda och hållbarhet. Den valbara spårningsramen ger följsam körning i trånga bestånd, medan hög markfrigång förbättrar framkomligheten i varierad terräng. Den bränsleeffektiva motorn minskar både kostnader och miljöpåverkan, vilket bidrar till lägre utsläpp.

Trots sin smidighet bygger 835TX på samma stabilitetskoncept som våra större maskiner, vilket gör den till ett pålitligt val för att transportera tunga laster i gallring. Denna kombination av styrka och skonsamhet gör 835TX till ett bra val för ett hållbart skogsbruk.





### Dimensioner

(8-hjulig med kortaste bakramsalternativet och 710 mm däck)

A Bredd	2 620 mm
B Längd, total	9 380 mm
C Längd, framaxel till styrmidja med spårföljningsram	1 900 mm 2 150 mm
D Längd, styrmidja till bakaxel med spårföljningsram	2 900 mm 2 650 mm
E Transporthöjd, med slangar och däckkompression 105F med kranlutning	3 840 mm 3 800 mm
F Markfrigång, vid styrled	610 mm

OBS! Måttangivelserna är nominella och kan variera beroende på tillverkningsstoleranser och utrustningsval.

### Vikt

Vikt från	16 040 kg
-----------	-----------

### Motor

	4,9 l. 4-cylindrig dieselmotor med turbo och laddluftkylare. EU Stage V (Europa) och EPA Tier 4F (Nordamerika).
Slagvolym	4,9 l
Effekt, max.	127 kW DIN vid 1 900 rpm
Vridmoment	750 Nm vid 1 500 rpm
Bränsletank	145 l
AdBlue® tank	13,5 l (påfyllningsvolym)
Ex. på övrig utrustning	Vattenavskiljare. Bränslefilter. Arbetsgas, elektrisk via CAN. Termostatstyrd fläkt (elektrisk). Elektrisk bränslepåfyllning.

### Transmission

Datorstyrd hydrostat-mekanisk transmission. Körriktning och körhastighet styrs via en knappsats på armstödet samt fotmanövrerade reglage för fram/back i arbetsläge. Fördelningslåda med 2 lägen (hög och låg). Urkopplingsbar vagnsdrift.

Körhastighet	0–ca. 25 km/h
Dragkraft	163 kN
Ex. på övrig utrustning:	SpeedShift (ej på skotare med spårföljningsram)

Skanna  
QR-koden  
för fler  
funktioner och  
specifikationer

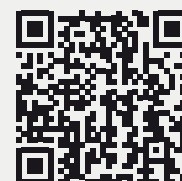

# Komatsu 845

Komatsu 845 är en mångsidig skotare som lämpar sig både för gallring och lättare slutavverkning. Den kombinerar fördelarna hos större maskiner med ett smidigare format, vilket gör den till ett flexibelt alternativ för många olika typer av uppdrag.

**Komatsu 845** är en skotare i mellanklassen och kännetecknas av sin flexibilitet och prestanda i varierade skogsförhållanden. Oavsett om maskinen används för gallring eller lättare slutavverkning ger den tillförlitliga resultat. Den smidiga designen i kombination med 26 5-tumshjul ger ett lågt marktryck, vilket minimerar påverkan på känslig terräng.

För ytterligare anpassning finns två olika kranalternativ, vilket gör det möjligt att skräddarsy maskinen för olika arbetsförhållanden. Den rymliga och ergonomiska hytten ger hög komfort, som ytterligare förbättras med tillvalsfunktioner som Comfort Ride. Precis som alla Komatsu-skotare är 845 designad med stort fokus på förarens välbefinnande och effektivitet, vilket gör den till ett populärt och tillförlitligt val i skogen.





#### Dimensioner (8-hjulig med kortaste bakramsalternativet och 600 mm däck)

	105F kran	130F kran
A Bredd	2 620 mm	2 620 mm
B Längd, total	9 380 mm	9 380 mm
C Längd, framaxel till styrmidja	1 900 mm	1 900 mm
D Längd, styrmidja till bakaxel	2 900 mm	2 900 mm
E Transporthöjd, med slangar och däckkompression	3 840 mm	3 880 mm
F Markfrigång, vid styrled	660 mm	660 mm

OBS! Måttangivelserna är nominella och kan variera beroende på tillverkningsstoleranser och utrustningsval.

#### Vikt

Vikt från	16 950 kg
-----------	-----------

#### Motor

	4-cylindrig dieselmotor med turbo och laddluftkylare. EU Stage V (Europa) och EPA Tier 4F (Nordamerika).
Slagvolym	4,9 l
Effekt, max.	140 kW DIN vid 1 900 rpm
Vridmoment	800 Nm vid 1 500 rpm
Bränsletank	142 l
AdBlue® tank	13,5 l (påfyllningsvolym)
Ex. på övrig utrustning	

Water separator. Fuel filter. Throttle, electric via CAN. Thermostat-controlled fan (electric). Electric refuelling.

#### Transmission

Datorstyrd hydrostat-mekanisk transmission. Körriktning och körhastighet styrs via en knappsett på armstödet samt fotmanövrerade reglage för fram/back i arbetsläge. Fördelningslåda med 2 lägen (hög och låg). Urkopplingsbar vagnsdrift.

Körhastighet	0–ca. 25 km/h
Dragkraft	170 kN
Ex. på övrig utrustning	SpeedShift

Skanna  
QR-koden  
för fler  
funktioner och  
specifikationer



# Komatsu 855

Komatsu 855 är designad för att leverera hög effektivitet i alla situationer. Kombinationen av kraft, smidighet och genomtänkta lösningar gör den till ett pålitligt val för många olika skotningsuppdrag.

**Komatsu 855** är en mångsidig skotare som lämpar sig väl för många olika typer av skogsarbete. Det flexibla lastutrymmet gör det möjligt att anpassa maskinen efter uppdragets krav och för ytterligare valfrihet erbjuds två olika kranar. Maskinen bygger vidare på styrkorna från tidigare modeller och förenar kraft med

funktion i en välbalanserad helhet.

Precis som alla Komatsus skotare erbjuder den en bekväm och ergonomisk arbetsmiljö med rymlig hytt. För ökad komfort under långa arbetsdagar finns tillval som Comfort Ride, vilket bidrar till hög produktivitet och god arbetsmiljö över hela arbetsdagen.





### Dimensioner

(8-hjulig med kortaste bakralsalternativet och 600 mm däck)

	130F kran	145F kran
A Bredd	2 730 mm	2 730 mm
B Längd, total	10,080 mm	10,260 mm
C Längd, framaxel till styrmidja	1 800 mm	1 800 mm
D Längd, styrmidja till bakaxel	3 300 mm	3 480 mm
E Transporthöjd, med slangar och däckkompression	3 880 mm	3 930 mm
F Markfrigång, vid styrlid	710 mm	710 mm

OBS! Måttangivelserna är nominella och kan variera beroende på tillverknings toleranser och utrustningsval.

### Vikt

Vikt från	6WD: 16 500 kg	8WD: 18 100 kg
-----------	----------------	----------------

### Motor

	6-cylindrig dieselmotor med turbo och laddluftkylare. Uppfyller kraven enligt EU Stage V (Europa), Tier 4F (Nordamerika) och Stage II (övriga länder).
Motortyp	Stage V: 66 LFTN-D5 Tier 4F: 66 LFTN-D4 Stage II: 66 LFEN-A2
Slagvolym	6,6 l
Effekt, max.	Stage V och Tier 4F: 170 kW DIN vid 1 900 rpm, Stage II: 165 kW DIN vid 1 900 rpm
Vridmoment	Stage V, Tier 4F och Stage II: 950 Nm vid 1 500 rpm
Bränsletank	160 l
AdBlue® tank	21,5 l (påfyllningsvolym)

### Transmission

Datorstyrd hydrostat-mekanisk transmission. 6/8-hjulsdrift. Fördelningslåda med 2 lägen (hög och låg). Urkopplingsbar vagnsdrift. Diffspärrar bak och fram.

Körhastighet 0–ca. 25 km/h

Dragkraft 187 kN

Ex. på övrig utrustning: SpeedShift, Övervarningskydd.

Skanna  
QR-koden  
för fler  
funktioner och  
specifikationer



# Komatsu 875

Komatsu 875 är designad för att leverera hög produktivitet i krävande förhållanden. Med sitt rymliga lastutrymme och genomtänkta design är den ett pålitligt val för ett produktivt skogsbruk.

**Komatsu 875** är en kraftfull och mångsidig skotare designad för både slutavverkning och sen gallring. Den genomtänkta konstruktionen omfattar en rad praktiska tillval som ger ett flexibelt lastutrymme, möjligt att anpassa utifrån olika krav. Med möjlighet att välja mellan två olika krantyper blir maskinen ännu mer mångsidig.

Utöver skotning kan Komatsu 875 även användas vid markberedning, vilket gör den flexibel. Som alla Komatsus skotare prioriteras förarens komfort och maskinen har en rymlig hytt, ergonomisk design och tillval som Comfort Ride för att säkerställa en produktiv arbetsmiljö.





### Dimensioner

(8-hjulig med kortaste bakramsalternativet och 710 mm däck)

	130F kran	145F kran
A Bredd	2 980 mm	2 980 mm
B Längd, total	10 360 mm	10 360 mm
C Längd, framaxel till styrmidja	1 900 mm	1 900 mm
D Längd, styrmidja till bakaxel	3 480 mm	3 480 mm
E Transporthöjd, med slangar och däckkompression	3 880 mm	3 930 mm
F Markfrigång, vid styrled	710 mm	710 mm

OBS! Måttangivelserna är nominella och kan variera beroende på tillverkningsstoleranser och utrustningsval.

### Vikt

Vikt från	6WD: 17 800 kg, 8WD: 20 100 kg
-----------	--------------------------------

### Motor

	6-cylindrig dieselmotor med turbo och laddluftkylare. Uppfyller kraven enligt EU Stage V (Europa), Tier 4F (Nordamerika), MAR-1 (Brazilien) och Stage II (övriga länder).
Motortyp	Stage V: 74 LFTN-D5 Tier 4F: 74 LFTN-D4 MAR-1: 74 CW3 Stage II: 74 LFEN-A2
Slagvolym	7,4 l
Effekt, max.	Stage V, Tier 4F och Stage II: 190 kW DIN vid 1 850 rpm, MAR-1: 185 kW DIN vid 1 900 rpm
Vridmoment	Stage V, Tier 4F och Stage II: 1 130 Nm vid 1 500 rpm, MAR-1: 1 000 Nm vid 1 500 rpm
Bränsletank	220 l
AdBlue® tank	21,5 l (påfyllningsvolym)

### Transmission

	Datorstyrd hydrostat-mekanisk transmission. 6/8-hjulsdrift. Fördelningslåda med 2 lägen (hög och låg). Urkopplingsbar vagnsdrift. Diffspärrar bak och fram.
Körhastighet	0–ca. 23 km/h
Dragkraft	214 kN
Ex. på övrig utrustning:	SpeedShift, Övervarningskydd.

Skanna  
QR-koden  
för fler  
funktioner och  
specifikationer

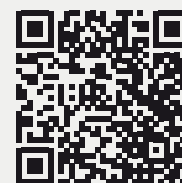

# Komatsu 895

Komatsu 895 är vår största skotare, utvecklad för att leverera hög produktivitet i slutavverkning. Varje komponent i maskinen är dimensionerad för en lastkapacitet på 20 ton, vilket gör modellen särskilt väl lämpad för tunga uppdrag.

**Komatsu 895** är en slutavverkningsspecialist med väldigt hög lastkapacitet. Trots sin storlek är den ovanligt smidig och tack vare den kraftfulla transmissionen klarar den även krävande terräng. Komatsu 895 är även ett populärt alternativ för markberedning. Med XT-tillvalet får du högre dragkraft

och högre hastighet på första växeln, vilket gör den mycket lämpad för arbete i brant terräng. Den valbara 205F-kranen tillsammans med vår största gripmodell, G88H, säkerställer att du får ut mesta möjliga av din maskin.





### Dimensioner

(8-hjulig med kortaste bakramsalternativet och 710 mm däck)

A Bredd	3 160 mm
B Längd, total	11 000 mm
C Längd, framaxel till styrmidja	2 150 mm
D Längd, styrmidja till bakaxel	3 900 mm
E Transporthöjd, med slangar och däckkompression	4 050 mm
F Markfrigång, vid styrled	790 mm

OBS! Måttangivelserna är nominella och kan variera beroende på tillverknings toleranser och utrustningsval.

### Vikt

Vikt från	6WD: 21 860 kg, 8WD: 24 830 kg
-----------	--------------------------------

### Motor

	6-cylindrig dieselmotor med turbo och laddluftkylare. Uppfyller kraven enligt EU Stage V (Europa), Tier 4F (Nordamerika), MAR-1 (Brasilien) och Stage II (övriga länder).
Motortyp	Stage V: 74 LFTN-D5 Tier 4F: 74 LFTN-D4 MAR-1: 74 CW3 Stage II: 74 LFEN-A2
Slagvolym	7,4 l
Effekt, max.	Stage V och Tier 4F: 214 kW DIN vid 1 850 rpm, MAR-1: 193 kW DIN vid 1 900 rpm, Stage II: 210 kW DIN vid 1 850 rpm
Vridmoment	Stage V, Tier 4F och Stage II: 1 280 Nm vid 1 500 rpm, MAR-1: 1 000 Nm vid 1 500 rpm
Bränsletank	245 l
AdBlue® tank	21,5 l (påfyllningsvolym)

### Transmission

	Datorstyrd hydrostat-mekanisk transmission. 6/8-hjulsdrift. Fördelningslåda med 2 lägen (hög och låg). Urkopplingsbar vagnsdrift. Diffspärrar bak och fram.
Körhastighet	0–ca. 23 km/h
Dragkraft	262 kN
Ex. på övrig utrustning:	SpeedShift, Övervarningskydd.

Skanna  
QR-koden  
för fler  
funktioner och  
specifikationer



# Valet är ditt

För att du ska ha den bästa arbetsplatsen har vi tagit fram tillval som hjälper dig att hålla produktionen hög samtidigt som din arbetsmiljö är ergonomisk och bekväm. Allt för att du ska må bra – både nu och efter många år i yrket.



## Skräddarsy din arbetsplats

Hytten i en Komatsu-skotare är ergonomiskt utformad med många bekväma funktioner. Vi har dessutom ett brett utbud av extrautrustning för att du ska kunna skräddarsy din arbetsplats utifrån dina önskemål. Exempel på tillval:

- KCC avancerade handkontroller med fem extra programmerbara knappar
- Solskydd
- Radio med Bluetooth och handsfree-stöd
- Luftventilerad stol
- Matlådevärmare
- Kylbox
- Sidotorkare
- Extra golvmatta som är enkel att ta ut och rengöra
- Stolspelare som möjliggör 220° arbetsområde och fritt valt låsningsläge
- Invändig belysning i tak och golv samt läslampa på böjlig arm
- Fjärrstyrd nyckel
- MediaZone
- Modem
- Extraskärm, fram
- Touch screen



## Comfort Ride

Comfort Ride är vår hydrauliska hyttfjädring som med sin 4-punktsdesign effektivt dämpar stötar och vibrationer från terräng, band och kran. Den senaste generationen Comfort Ride erbjuder dessutom möjlighet att justera hyttfjädringens styvhet i sidled, så att du kan hitta det läge som passar dig bäst. En annan fördel är den automatiska nivelleringen, som håller hytten upprätt vid upp till 6 graders lutning i sidled när maskinen står stilla eller kör i låg fart. Detta underlättar både lastning och lossning.

## Ett lysande tillval

Att se bra är en förutsättning för att kunna göra ett bra arbete – men också för att orka arbeta långa skift utan att bli trött. Maskinen kommer utrustad med kraftfull belysning, men för extra lyskraft finns ytterligare lampor att välja bland.

## Extra dragkraft när det behövs

Komatsus skotare är konstruerade för god terrängframkomlighet, men de mest krävande förhållandena kan kräva lite extra. Det är där XT-transmissionen kommer in. Den finns som tillval för vissa skotarmodeller och erbjuder förbättrad dragkraft och ökad kraft – en idealisk lösning för att hantera även de mest utmanande terrängerna.

## Speed Shift

Med SpeedShift växlar skotaren automatiskt upp när du ökar hastigheten. Förutom att det är bekvämt för dig som förare så har också SpeedShift fördelen att motorn kan ligga på ett optimalt varvtal, något som sparar bränsle och kan öka produktiviteten. Största fördelen med SpeedShift är vid transportkörning.



# Skotare byggda med din lönsamhet i åtanke

Komatsu-skotare är designade för att vara produktiva och lönsamma arbetskamrater i skogen. Här är några av de fördelar som bidrar till din framgång.

## Flexibelt lastutrymme

Vill du ha bredare lastutrymme för att få med mer virke per lass? Eller hydrauliska stöttor som enkelt kan sänkas så att kranen kan köras lägre – något som förbättrar produktiviteten och minskar bränsleförbrukningen?

Alla Komatus skotare har ett flexibelt lastutrymme med flera anpassningsmöjligheter för att du ska kunna skota så enkelt och effektivt som möjligt.

## En kran som gör skillnad

Kranen är speciellt utvecklad och optimerad för Komatsu-skotare, vilket gör den både pålitlig och produktiv.

Du kan välja mellan olika kranlängder och gripstorlekar för att skapa en lösning som passar dina behov. Smarta tillval, som tiltbart kranfäste eller kraftfull belysning, finns också tillgängliga. Tillsammans med den kraftfulla basmaskinen spelar kranen en viktig roll i att nå dina mål.

## En motor som får jobbet gjort

Varje Komatsu-maskin har en kraftfull motor som kombinerar styrka och högt vridmoment med låga varvtal. Det gör dem optimerade för terrängkörning och hjälper till att hålla nere bränsleförbrukningen. Motorn har en tålig design gjord för att minimera underhåll och reparationskostnader.

## Stabil maskin med Komatsu-konceptet

Komatsu-skotarnas stabilitet bygger på smarta designlösningar i Komatsu-konceptet.

En stabil maskin gör att du kan arbeta mer avslappnat och samtidigt känna dig trygg i din arbetsmiljö. Det i sin tur bidrar till att du orkar hålla produktionen hög hela passet och är piggare vid dagens slut.

## Terrängframkomlighet

Att ta sig fram i skogen kräver en maskin med bra terrängegenskaper och kraftfull transmission.

Komatsu-skotare har bra markfrigång tack vare den höga portalboggin. Den intelligenta transmissionen anpassar sig efter last, markförhållanden samt kraften och vridmomentet från dieselmotorn. Resultatet är en smidig skotare som klarar tuff terräng med lätthet.





## Genuine Parts – så att din Komatsu förblir en Komatsu

Komatsu Genuine Parts är noggrant utvalda och testade för att uppfylla våra höga kvalitetskrav. Vi erbjuder originalreservdelar, tillbehör och utrustning som är specifikt utvecklade för att passa din Komatsu-maskin. Varje del är designad för att fungera optimalt tillsammans med maskinen – för att säkerställa tillförlitlighet, prestanda och lång livslängd. Genom att välja Komatsu Genuine Parts hjälper du till att hålla din maskin i bästa möjliga skick, år efter år.

Snabb tillgång till rätt delar är avgörande för att undvika driftstopp. Med effektiv logistik och välplacerade lager, inklusive ett centrallager utanför Stockholm, kan vi leverera snabbt när det verkligen behövs.



Skanna QR-koden  
för att se alla  
reservdelar och  
tillbehör



# Smart Forestry

Vad skulle det innebära för dig att alltid veta den smartaste och skonsammaste vägen till virket, på tryggt avstånd från sank mark? Att kunna förbereda morgondagens arbete hemifrån så att rätt information finns till hands vid arbetsdagens början? Eller att en servicetekniker kan koppla upp sig mot din maskin och hjälpa dig på distans?

Smart Forestry är en plattform där utveckling står i fokus - redan idag arbetar vi med morgondagens smarta lösningar. Med Smart Forestry får du tillgång till en samling digitala tjänster som hjälper till att göra arbetsplatsen trygg, smart, produktiv och hållbar – oavsett om du har en eller hundra skogsmaskiner. Du kan hålla koll på dina maskiner, samarbeta med kollegor och fatta kloka beslut baserade på fakta. Smart Forestry består i dagsläget av tre olika applikationer, vilket gör det enkelt för dig att hitta det som passar dig och din verksamhet.

Smart Forestry **Fleet Monitoring** ger dig full koll på dina maskiner, möjlighet att planera avverkningsobjektet på distans samt alla fjärrstyrningsfunktioner du behöver inklusive support.

Med Smart Forestry **Vision** kan du arbeta med informationslager direkt på kartan, dela information med andra maskiner på arbetsplatsen samt se all produktion i realtid.

Smart Forestry **Precision** ger dig tillgång till en ny nivå av möjligheter i skogen, där exakt positionering av maskinen används för funktioner som på olika sätt förenklar din arbetsdag.



## Vilka applikationer passar dig?

### Smart Forestry Fleet Monitoring

- ✓ Planera för bättre resultat
- ✓ Arbeta flexibelt där det passar dig
- ✓ Få tillgång till all maskindata på samma ställe
- ✓ Jämför bränsleförbrukning och produktion
- ✓ Skapa månadsrapporter med lätthet
- ✓ Få fjärrsupport och uppdateringar

### Smart Forestry Vision

- ✓ Dela information snabbt och enkelt
- ✓ Samarbeta smidigt mellan förare
- ✓ Överblicka produktionen i realtid
- ✓ Visualisera gränser och områden på kartan
- ✓ Få tillgång till viktig information utan fördröjning
- ✓ Fatta välgrundade beslut

### Smart Forestry Precision

- ✓ Underlätta ditt arbete med precis positionering
- ✓ Navigera med realistiska kartförhållanden
- ✓ Arbeta med precision i skyddade områden
- ✓ Håll rätt kurs med funktionen linjeföljning
- ✓ Visualisera körspår och framsteg
- ✓ Få ut det mesta av ditt arbete

### Scanna QR koden och läs mer om Smart Forestry



# Komatsu skotare



**825TX**

Optimerad för gallring



**835TX**

Lätt men kraftfull

## Tekniska specifikationer

Vikt från	14 580 kg	16 040 kg
Lyftmoment, brutto	103 kNm	103 kNm
Dragkraft	150 kN	163 kN
Motoreffekt	127 kW DIN vid 1 900 rpm	127 kW DIN vid 1 900 rpm
Arbetshydraulikens flödeskapacitet	280 l/min vid 2 000 rpm	280 l/min vid 2 000 rpm
Bruttolast	9 000 kg	11 000 kg
Lastutrymme	3,9 m <sup>2</sup>	3,3–4,4 m <sup>2</sup>

## Tillval

6-hjulsdrift		
8-hjulsdrift	✓	✓
Comfort ride	✓	✓
Smart Crane	✓	✓
XT Tillval		
Boggilift	✓	✓
Speed Shift		✓
LoadFlex		
Hydrauliska stöttor		✓



### 845

Mångsidig i mellanklassen



### 855

Effektiv i alla lägen



### 875

Stark och mångsidig



### 895

Utformad för hög produktivitet

16 950 kg	16 500 kg	17 800 kg	21 860 kg
103/127 kNm	127/145 kNm	127/145 kNm	165 / 205 kNm
170 kN	187 kN	214 kN	262 kN
140 kW DIN vid 1 900 rpm	170 kW DIN vid 1 900 rpm	190 kW DIN vid 1 900 rpm	214 kW DIN vid 1 850 rpm
280 l/min vid 2 000 rpm	280 l/min vid 2 000 rpm	360 l/min vid 2 000 rpm	409 l/min vid 2 000 rpm
12 000 kg	14 000 kg	16 000 kg	20,000 kg
3,5–4,8 m <sup>2</sup>	4,4–5,9 m <sup>2</sup>	4,5–6,4 m <sup>2</sup>	5,8–7,4 m <sup>2</sup>
	✓	✓	✓
✓	✓	✓	✓
✓	✓	✓	✓
✓	✓	✓	✓
	✓	✓	✓
✓	✓		
✓	✓	✓	✓
	✓	✓	✓
✓	✓	✓	✓

Skanna QR-koden för alla funktioner och specifikationer





**KOMATSU**

[komatsuforest.se](http://komatsuforest.se)